

明代官袍标本“侧耳”结构的复原与分析

刘畅,刘瑞璞

(北京服装学院 服装艺术与工程学院,北京 100029)

摘要:“侧耳”结构官袍作为官场“制服”仅出现在明代,典籍和学术界亦只对其“礼制”有所记载和学术探究,但未对其结构流变功用特征进行阐述。文章通过对明代官服制度的文献整理,以明代官袍标本为研究对象,采用标本与文献二重考证和比较研究方法,对标本的结构进行了数据采集、测绘和结构图复原,并与文献进行互证研究。确立了“侧耳”作为明代官袍附加结构起到遮蔽里衣的功能性作用。分析明代官服“侧耳”的功能性与官服制度的关系,阐释明代“礼制”思想在传统服饰上的传承与物化的时代特征。

关键词:明代;官袍;侧耳;服制;结构

“侧耳”结构实为在明代官袍左右两侧夹缝宽度约为 16 cm 的长方形侧插摆。“侧耳”结构作为明代官袍崇礼的标志,却并非仪从礼制所生,从结构到形态都是基于增加腿部的活动空间和遮蔽侧开裾露出内衣的功用。明代宦官吕毖所著的《明宫史》中内臣“服佩篇”对戎服曳撒的“侧耳”描述为“而下有马面,两旁有耳”。^[1]《酌中志》对曳撒的描述为“其制后襟不断而两傍有襞(摆)”。^[2]周锡保先生在《中国古代服饰史》中将其称为“摆”,^[3]但均未对其功能性或作用进行说明。为了达到探究“侧耳”功能性的预期效果,根据史料记载结合出土文物的官方发掘报告和明清宫廷古典服饰收藏家李雨来先生提供的两件标本进行数据实测和比较分析,并通过 Adobe Illustrator 电脑软件绘制两件标本的结构复原图,以期对“侧耳”结构进行分析。

1 “侧耳”的复原

根据史料记载,明代官服主要分为礼服和便服两大类。其中礼服又包含朝服、祭服、公服三种,^[4]便

服包含常服和燕服两种。侧耳圆领袍穿在裾护的外面属于便服中的常服,通常它与补子章制相配,又称之为补服,每一件补服都在衣身前后中部缀上补子,补子绣上不同的“飞禽走兽”图案,用来区分官职等级。成为文武百官早朝、奏事、谢恩、见辞等办理日常公务制服。^[5]明清宫廷古典服饰收藏家李雨来先生提供两件明代圆领常服官袍用于研究,一件为冬服穿着的丝缎面料(标本一),一件为夏服穿着的纱罗面料(标本二),两个标本均为典型的明中后期补服官袍。形制为:圆领、右衽大襟、宽袖窄口,前后身左右侧缝处各拼接一块“耳”(共 4 块),呈前后侧缝开裾,衣身前后中部织有獬豸纹样的方形补子,史称“风宪御史”(监察法官)补服(图 1)。



图 1:獬豸补“侧耳”圆领袍(李雨来收藏)

收稿日期:2017-05-02;修回日期:2017-06-23

通讯作者:刘瑞璞,北京服装学院服装艺术与工程学院教授、博士生导师

1.1 “侧耳”结构的复原

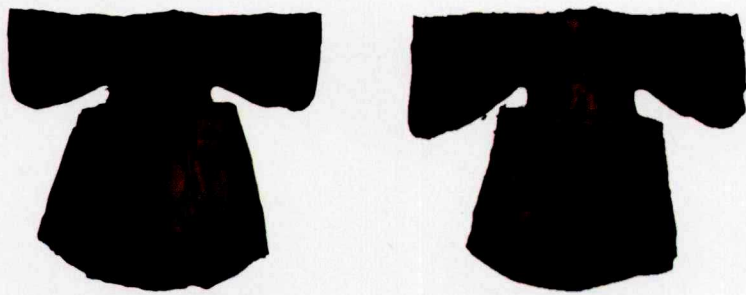
通过两个标本的测绘和结构图复原对比发现,标本一侧耳裁片的长度在上端会比衣身侧缝长出8cm,作为翻折量,宽为31cm。标本二侧耳裁片的长度比衣身侧缝长出7cm,作为翻折量,宽为17cm。比较两个标本的侧耳结构可以发现,面料质地决定侧耳的结构:当面料质地越厚重时,裁片呈多折角的复杂结构;当面料质地越轻薄时,裁片呈少折角的简单结构。这种“因材施教”的裁剪方式是利用材质性能的物理作用使侧摆不借助外力的情况下尽量

展开,并达到自然悬垂和外展的状态(图2)。

1.2 “侧耳”折叠的复原

明代官袍“侧耳”的折叠方式用尽心思暗藏玄机。从标本一的“侧耳”结构折叠过程图的复原实验中可以发现,有大量的三角形充斥其中,特别集中在“侧耳”的上端,使其张力增加。从整体看,三角形与三角形的重叠嵌套,形成了更加稳定的“工”字形与“T”字形结构,提高了侧摆的自持力。如此独特的折叠方式,使侧摆形成上重下轻、上硬下软的局面,以保持“侧耳”成型时的稳定状态(图3)。



图2: 标本一、标本二的外观图和其“侧耳”结构图



图3: 标本一“侧耳”折叠方式过程的复原

1.3 “侧耳”缝制的复原

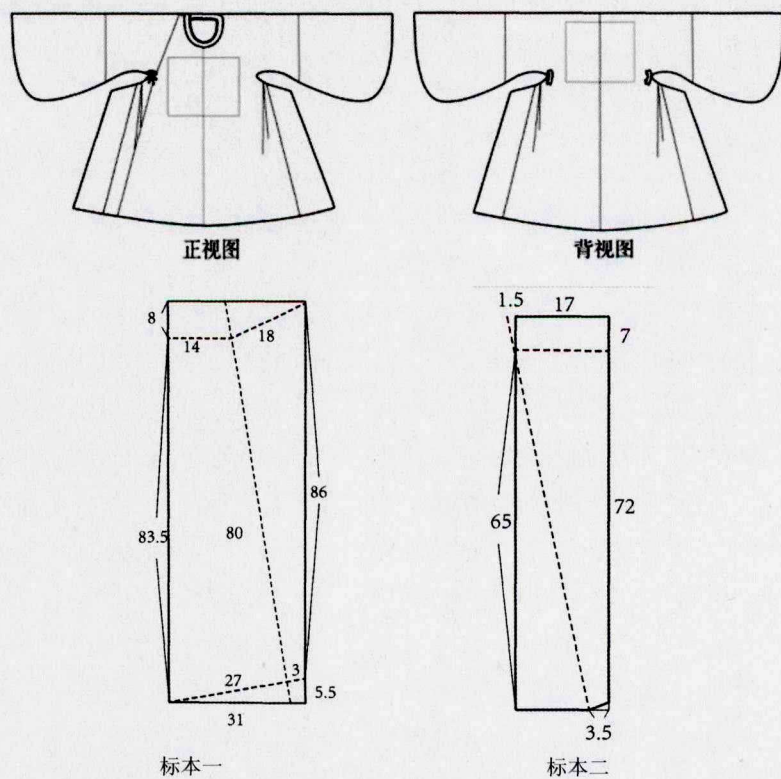
标本一的“侧耳”结构使用“先折后缝”的缝制方法,这种方法适用于较为厚重的缎纹面料。步骤为:a.先将裁片按照上宽下窄的斜线折叠;b.在裁片背面沿裁片画好的辅助线缝合;c.按照已缝合的线将正面翻折过来,在距上口0.1cm处横向固定缝合,缝线不仅加固了折叠后的裁片,还增加了侧摆内部重叠的三角布边,提高了硬挺度,使得侧摆可以自然展开;d.将缝合好的四片“侧耳”的边缘与衣身侧摆对齐缝在衣身侧缝处(图4)。

标本二的“侧耳”采用纱罗(轻薄质地)的简单结构,故使用“边缝边折”的缝制方法。这种方法适用于较为轻薄的纱罗面料。a.先将未折叠的“侧耳”裁片下摆对齐,沿侧缝缝到衣身

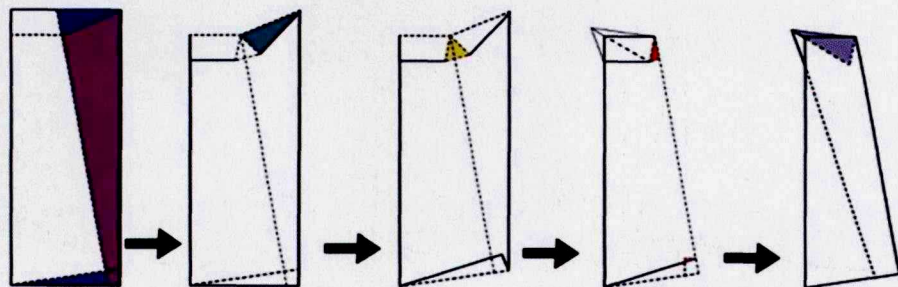
上;b.将“侧耳”裁片上部多余的7cm贴边翻折到背面;c.沿斜线折叠,并剔除掉下摆的多余量,保持下摆圆顺上翘。最后将左右侧缝的前后两片“侧耳”上缘分别缝合,以增加支撑力(图5)。

比较两个标本的“侧耳”结构和缝制方法可以发现,不同组织结构的面料,折叠方式不同:罗面料裁片折叠斜线的斜度大于缎纹面料,且上缘折角少而简单。无论怎样的折叠目的只有一个就是通过不同的折叠方式以适应面料的性能加强侧摆的牢固度和横向支撑力,使“侧耳”不借助外力的情况下可以张开,不至于翻折下垂。这种“因材施教”的缝制方法,可以说完全是运用了“物理”手段,却表达的是礼教制度,这也表现在明代侧耳官袍的穿着方式上。



图4:标本一“侧耳”的缝制步骤



图5:标本二“侧耳”的缝制步骤

2 “侧耳”结构的分析

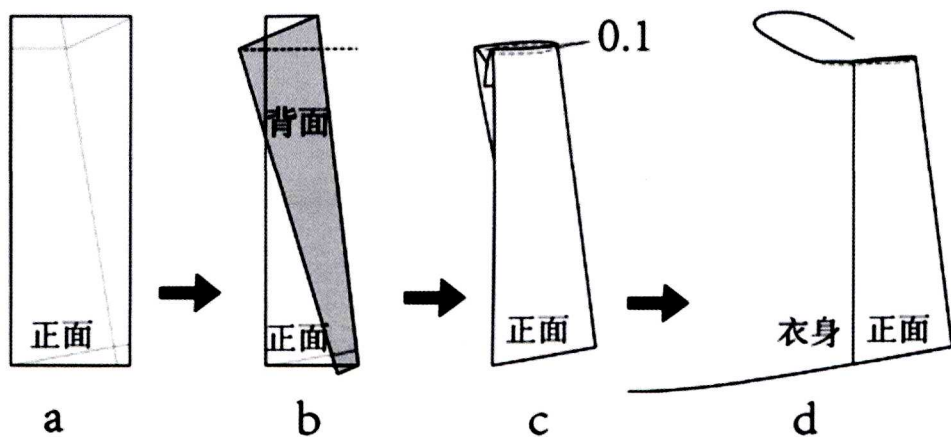
分析“侧耳”结构的独特功能性,需将“侧耳”还原在明代服制中,将其与官服组配一并进行分析和探索。一些学者认为贴里、圆领袍组合均为明代内臣服制,^[6]其实它是明廷在旧制的基础上重建汉律的官服通制,不仅内臣、外廷官员,就是皇帝也惯用无悖,可谓明代的官绅时尚。定陵出土的万历帝“侧耳盘领袷袍”^[7]内穿“侧耳中单”(袷护)就是直接的实证。分析贴里、圆领袍组合既可发现“侧耳”存在的功用性和礼制的要求。

2.1 侧耳的功能性分析

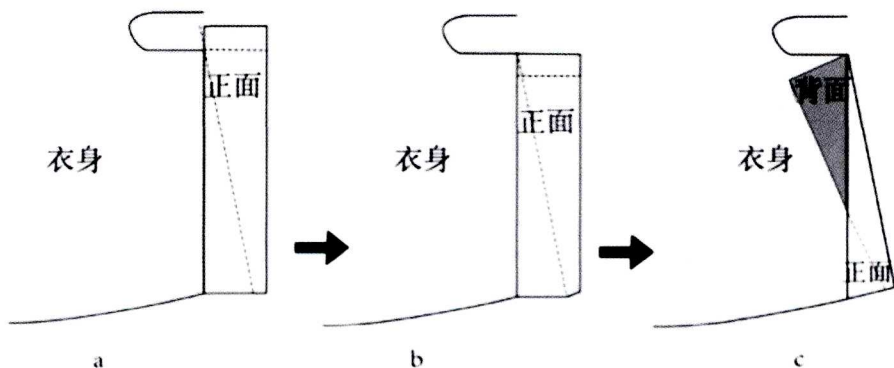
按明代官制,文武百官着官服(制服),内穿贴里,外罩侧耳盘领袍。收藏家李雨来先生提供的大袖贴里与獬豸补云纹暗花侧耳圆领官袍正是这种典型武官官袍组配。依据结构测绘和复原实验的结果,贴里标本的下裳部分是由8片60cm的布片连接而成。前身和大襟为5片,后身为3片。前后共叠20个褶,前中和后中为“马面”褶,无“侧耳”,下摆打褶后总宽为131cm。无侧耳配服说明它是内衣(图6)。^[8]

与之相配的圆领袍标本,不含“侧耳”时摆



图6: 贴里标本结构图复原图



图7:侧耳圆领袍结构图复原

宽为116cm,左右各加27cm成型的“侧耳”后,成衣下摆宽度达到170cm。显然,圆领袍增加侧耳有对贴里包覆的考虑,特别是在穿着者在行走、骑马时,贴里内褶也会对圆领袍的侧耳有所支撑(图7)。

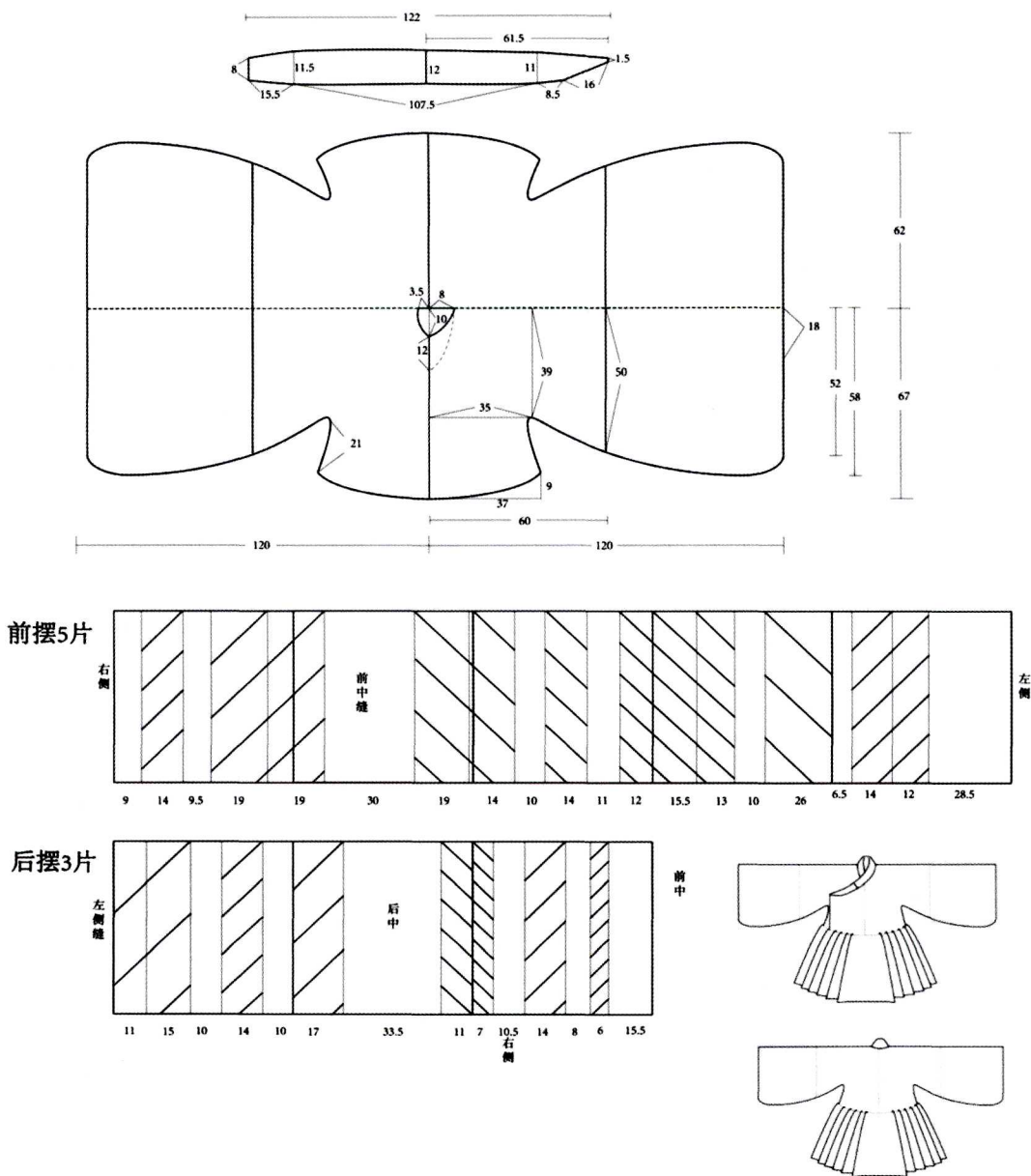
穿在里层贴里袍的标本下摆最宽处为131cm,外穿罩袍若不加“耳”结构,由于布幅所限,下摆最宽处为116cm,这种情况贴里的下摆

会从圆领袍的侧缝处露出,这在“宗法”盛行的明代是不符合礼制的,尤其是在官服系统中是违背祖律的。因此,明朝这种独一无二的圆领官袍“侧耳”结构扮演着“遮盖布”的功能,实则奉为圭臬。然而“侧耳”成为明代官袍整齐划一的标志还有一个重要原因:前后“侧耳”并不缝合在一起,形成侧开裾的状态,这样穿着的官员在骑马或行走时,保持尽量不露出里衣的状态

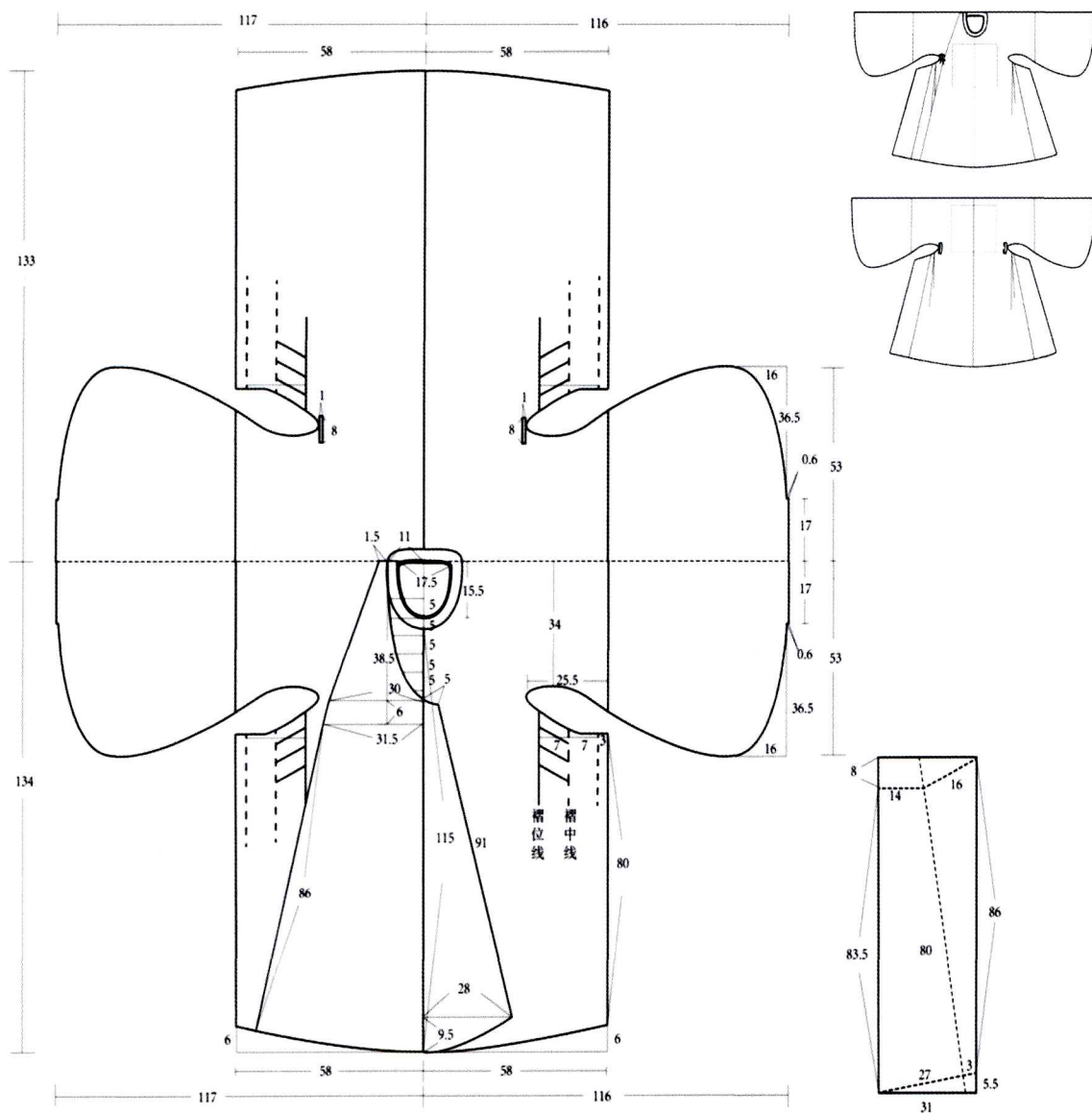

图8:明代官服内穿贴里外穿侧耳圆领袍效果图

下,可以获得更多的舒适度与活动空间,可谓中国官服历史中“用”和“礼”共存的经典(图8)。

2.2 侧耳的礼仪性分析

自明代初年朱元璋对礼部下达了建立官服服制的命令起,^[9] 服制在朱氏明廷及其后清廷统治下虽然依崇汉制祖律不断修订和完善,但并没有放弃元制。无论从曳撒到贴里、褙护、圆领袍组配官服都是从蒙元继承下来的服饰传统,^[10-11]“侧耳”的加入或许是汉族服饰不断地追求“宽袍大袖”和“上衣下裳”的民族融合。并且完善了由上而下、由繁至简的官服等级制度,形成了具有鲜明特色的官服体系,折射出明代体制一统多元的文化气象,对后世产生了深远的影响。甚至清代中叶诞生的京剧戏服系统就是以明代官服作为蓝本,其中侧耳官袍形制具有代表性。作为清代统治者为了打造一种国剧,并没有借鉴更古老的唐宋礼制,也没有照搬血缘与本族更近的蒙元服制,而是全盘引入被其灭掉的明代官服体制(或许其中本就有元制的传承性)。

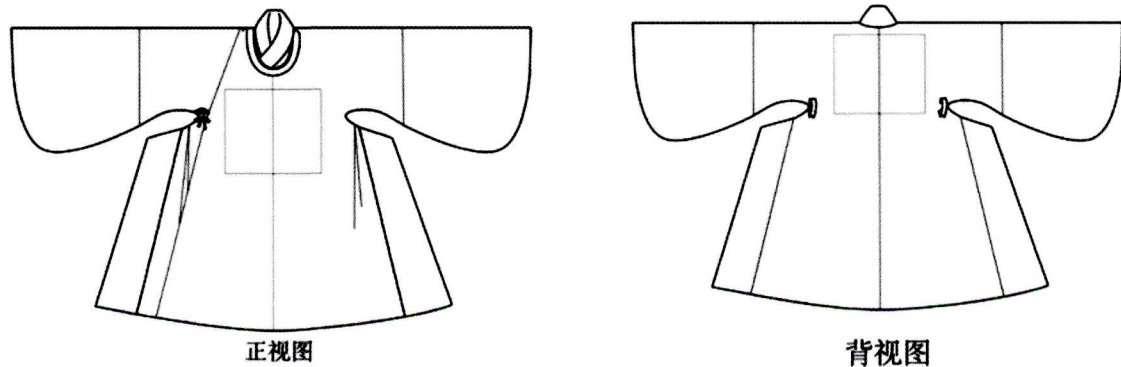
3 结语

“侧耳”成为明代最具代表性的服装结构并非偶然。“侧耳”结构的存留具有不可或缺的意义。一方面,“遮丑”以壮官威,并且为明代统治阶层服制提供了“每寓等威之谊”的徽帜。另一方面,成为中国传统服饰“褒衣博带”的物化

人文符号,并佐证了“礼”制的主流思想严格地规范着中国传统服饰的形制与文化内涵。

参考文献:

- [1][明]吕毖. 明宫史[M]. 北京:北京出版社,1980:67-82.
- [2][明]刘若愚. 酌中志[M]. 北京:北京出版社,1994:166.
- [3]周锡保. 中国古代服饰史[M]. 北京:中央编译出版社,2001:381.
- [4]佚名. 大明会典·卷五十七(万历重修本)[M]. 北京:中华书局,1989.
- [5]中央研究院历史语言研究所. 明实录2·明太祖实录·卷二十六至四十三[M]. 上海:上海书店,1982:1100-1114.
- [6]王熹. 明代服饰研究[M]. 北京:中国书店出版社,2013.
- [7]中国社会科学院考古所,定陵博物馆,北京市文物工作队. 定陵[M]. 北京:文物出版社,1990.
- [8][明]王圻,王思义. 三才图会[M]. 上海:上海古籍出版社,1988:1533.
- [9](明)丘濬. 大学衍义补遗[M]. 北京:京华出版社,1999.
- [10][清]张廷玉. 明史[M]. 上海:中国书店,1974:132-134.
- [11]李丽莎. 质孙服对明代服饰的影响[J]. 内蒙古大学学报(哲学社会科学版),2010(4):11.

(责任编辑:李强)